

<b>GIULIA X</b>	<b>MANUALE UTENTE</b>		<b>S W I S S</b>	<b>M A D E +</b>
<b>AMPLI COMBO PER STRUMENTI ACUSTICI</b>				
	<b>SCHERTLER</b>			
<b>V 1</b>	<b>WWW.SCHERTLER.COM</b>			



# INTRODUZIONE

Grazie per aver scelto l'amplificatore **GIULIA X**. GIULIA X rappresenta la massima espressione del design degli amplificatori svizzeri e riflette tutte le esigenze dell'utente. Offrendo un finale di potenza e una sezione diffusori notevolmente migliorata, insieme ad un filtro crossover, un limitatore e gain, questo amplificatore fornisce 70 W (108 dB SPL) di potenza analogica bi-amplificata. Il GIULIA X ha un sistema di altoparlanti coassiali con un tweeter a cupola da 1" e un woofer da 5,5". È stato progettato con un sistema bass reflex ottimizzato a 2 vie.

GIULIA X è l'ideale per chi cerca un'amplificazione acustica senza compromessi, mantenendo le cose piccole e semplici. Perfetto per la pratica e per l'uso in studio, è consigliato anche come preamplificatore di alta qualità nei locali, collegato al Front Of House tramite il DI OUT. I due ingressi possono accettare un solo strumento e un microfono per la voce.

Gli amplificatori SCHERTLER sono dotati di un sofisticato preamplificatore in Classe A senza circuiti integrati e senza Feedback Negativo (NNFB), con il risultato di una dinamica senza pari e di un veloce comportamento ai transienti.

Per sfruttare al meglio il vostro amplificatore GIULIA X e per garantire un funzionamento senza problemi, si prega di **leggere attentamente questo manuale prima di utilizzare l'amplificatore per la prima volta**. Si consiglia inoltre di conservare il manuale per riferimento futuro.

# IMPORTANTI INFORMAZIONI DI SICUREZZA

## LA SICUREZZA PRIMA DI TUTTO!

La sicurezza è di grande importanza quando si utilizza qualsiasi apparecchiatura elettrica, quindi si prega di notare quanto segue:

Su un prodotto, un lampo all'interno di un triangolo indica la presenza di "tensione pericolosa" non isolata all'interno del prodotto. Ciò può essere di entità sufficiente a causare il rischio di scosse elettriche.



## SICUREZZA ELETTRICA

- Prima di collegare il vostro amplificatore alla rete elettrica, assicuratevi che la tensione di rete non superi quella specificata sull'apparecchio.
- Non utilizzate il vostro amplificatore se il cavo o la spina di rete non sono in perfette condizioni. Sostituirli se necessario. Il cavo sostitutivo deve essere lo stesso dell'originale.
- Il vostro amplificatore deve essere collegato solo ad una presa di corrente con un sistema di protezione a terra.
- Quando usate o installate il vostro amplificatore, assicuratevi che la presa di corrente, il cavo di alimentazione e la spina dell'amplificatore siano facilmente accessibili.
- Non vanificate in nessun caso lo scopo di sicurezza della spina polarizzata o di messa a terra. Una spina polarizzata ha due lame con una più larga dell'altra. Una spina con messa a terra ha due denti più un terzo contatto di messa a terra. La lama larga e il terzo contatto sono forniti per la vostra sicurezza. Se la spina in dotazione non si adatta alla vostra presa di corrente, consultate un elettricista per la sostituzione della presa obsoleta.
- Non esponete il vostro amplificatore alla pioggia o ad altra acqua (anche in piccole quantità). Non utilizzate l'amplificatore vicino all'acqua.
- Evitate di versare bevande o altri liquidi sull'amplificatore.
- Non utilizzate l'amplificatore in condizioni di eccessiva umidità. Evitate il calore eccessivo dovuto al sole, al fuoco o simili. Se l'amplificatore viene utilizzato in un ambiente polveroso, assicuratevi che sia adeguatamente protetto.
- Evitate di usare o installare l'amplificatore vicino a fonti di calore come radiatori, stufe o altri apparecchi che producono calore. Non mettete nessuna fonte di fiamma libera (per esempio candele o pirotecnica) sull'amplificatore o nelle sue vicinanze.
- Non coprite l'amplificatore durante l'uso e non ostruite in alcun modo il flusso di ventilazione.
- Lasciare sempre una distanza sufficiente tra il dissipatore di calore e qualsiasi altra superficie.
- Scollegate l'amplificatore durante i temporali o se non viene utilizzato per un lungo periodo. (Togliete la spina dalla presa di corrente per scollegare completamente l'amplificatore).
- Il vostro amplificatore non contiene parti "riparabili dall'utente". L'assistenza e/o le riparazioni devono essere effettuate solo da personale qualificato. Vedere MANUTENZIONE E RIPARAZIONE.

## SICUREZZA DI UTILIZZO

- Durante le esibizioni dal vivo o l'installazione, assicuratevi che il cavo di alimentazione del vostro amplificatore non possa essere calpestato, inciampato o "pizzicato" - in particolare alle prese, intorno ai bidoni della spazzatura, ecc.
- Per evitare interferenze, non utilizzate o installate il vostro amplificatore vicino a trasformatori di potenza, televisori, trasmettitori RF, motori elettrici o qualsiasi altra fonte di energia elettrica.
- Per evitare potenziali incidenti, utilizzate solo accessori e altre apparecchiature come carrelli, supporti, cavalletti, treppiedi, staffe o custodie specificate o raccomandate dal produttore o vendute con il vostro amplificatore.
- Livelli di volume elevati possono causare danni irreparabili sia all'apparecchio che al vostro udito, quindi evitate quanto segue durante l'utilizzo dell'amplificatore:
  - feedback acustico (non puntare mai i microfoni direttamente verso un altoparlante)
  - alti livelli di distorsione
  - rumori impulsivi (forti "schiocchi") che possono verificarsi quando un dispositivo viene acceso o spento, collegato o scollegato da un sistema.

## MANUTENZIONE E RIPARAZIONE

- Il vostro amplificatore può essere pulito con cura, se necessario, utilizzando un panno asciutto. Non utilizzare acqua.
- Per la pulizia non usate solventi (come acetone o alcool). Questi potrebbero danneggiare la finitura dell'amplificatore e la sua etichettatura.
- Controllate visivamente il vostro amplificatore regolarmente per verificare la presenza di eventuali segni di usura o danni, ma non tentate alcun tipo di manutenzione o riparazione.
- Se il vostro amplificatore non funziona correttamente o è danneggiato, ad esempio se è stato versato del liquido o sono caduti degli oggetti all'interno, l'amplificatore è stato esposto alla pioggia o all'umidità, non funziona normalmente o è caduto, chiamate il centro di assistenza tecnica SCHERTLER più vicino. (Per ulteriori informazioni, potete contattarci all'indirizzo riportato nell'ultima pagina del presente manuale).

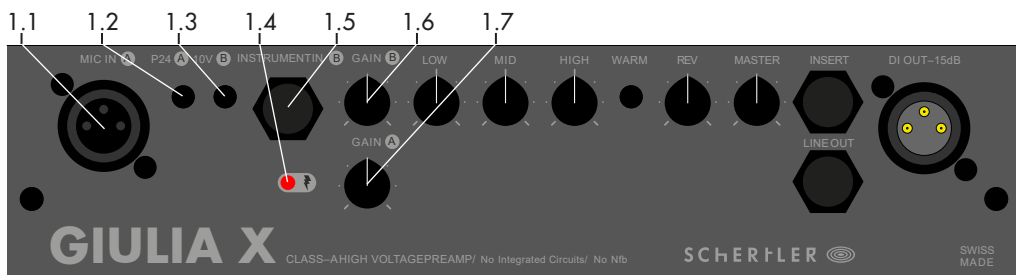

1.1. MIC INPUT (XLR): Questo ingresso è bilanciato elettronicamente per connessioni di tipo XLR. Il canale è progettato per qualsiasi tipo di sorgente microfonica, ad esempio microfoni dinamici e a condensatore.

1.2. P24: L'alimentazione Phantom alimenta il connettore XLR con 24 VDC per l'alimentazione dei microfoni a condensatore. La maggior parte dei microfoni a condensatore (e dinamici), e alcuni preamplificatori, possono essere alimentati in modo sicuro con alimentazione phantom. In alcuni casi, tuttavia, l'alimentazione phantom può causare danni. Questo potrebbe accadere con microfoni sbilanciati, preamplificatori, o stompbox che sono stati modificati per l'uso di XLR bilanciati. In caso di dubbio, si prega di contattare il produttore per verificare la compatibilità del dispositivo audio prima di utilizzare l'amplificatore.

1.3. 10V: Attivando questo pulsante si alimenta il connettore jack con 10 VDC per l'alimentazione dei microfoni elettrostatici.

1.4. POWER LED: Indica quando l'amplificatore è acceso.

1.5. INSTRUMENT IN: Un ingresso sbilanciato per il collegamento di jack da 1/4", con sensibilità ottimale per segnali di alto livello. L'elettronica si adatta a qualsiasi situazione - non è necessaria alcuna azione speciale.

1.6. GAIN - INSTRUMENT: Questo preamplificatore a guadagno variabile regola il livello di sensibilità per garantire la migliore elaborazione possibile del segnale dello strumento attraverso il canale. È importante che questo livello d'ingresso sia impostato e ottimizzato nel modo migliore per ottenere il suono più pulito possibile.

1.7. GAIN - MIC: Questo preamplificatore a guadagno variabile regola il livello di sensibilità per garantire

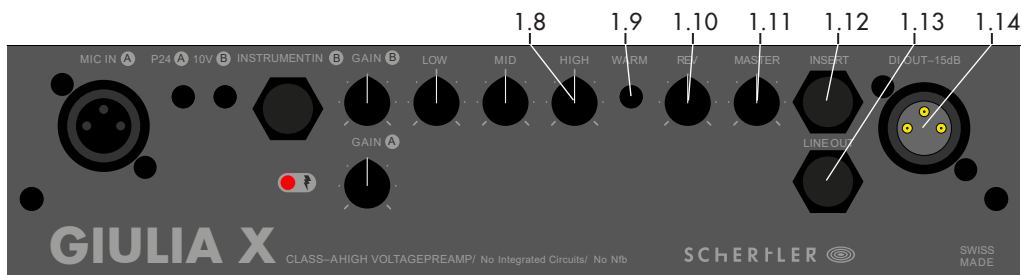

la migliore elaborazione possibile del segnale del microfono attraverso il canale. È importante che questo livello d'ingresso sia impostato e ottimizzato nel modo migliore per ottenere il suono più pulito possibile.

1.8. HIGH, MID, LOW (EQ): Questi controlli sono per la regolazione delle alte, medie e basse frequenze. Offrendo un taglio e un boost di  $\pm 15$  dB, permettono di esplorare un'ampia gamma di variazioni tonali. Quando i controlli sono posizionati centralmente non c'è alcun taglio o boost della banda di frequenza selezionata. La regolazione viene effettuata su entrambi i canali.

1.9. WARM: Quando è attivo, questo filtro passa-basso smorza le frequenze più alte per produrre un suono più caldo quando si utilizzano pickup installati sul ponte come la serie SCHERTLER STAT per violino, violoncello e contrabbasso.

1.10. REVERB: Questo controllo rotativo imposta il livello del riverbero digitale su entrambi i canali.

1.11. MASTER: Questo controllo rotativo regola il volume master su entrambi i canali.

1.12. INSERT: Questa presa jack stereo da 1/4" consente il collegamento in serie di un dispositivo esterno (compressore, equalizzatore, ecc.) a tutte le uscite.

1.13. LINE OUT: Questa presa a jack sbilanciata consente il collegamento a sistemi esterni. Il volume di uscita dipende dalla regolazione del controllo MASTER.

1.14. DI OUT -15dB: Un'uscita bilanciata XLR generale per il collegamento a sistemi esterni. Il volume di uscita non dipende dalla regolazione del controllo MASTER, ma è influenzato dalle variazioni del volume del canale.



## PANNELLO POSTERIORE

2.1. POWER ON/OFF: Interruttore di sistema ON/OFF.

2.2. GROUND LIFT: È l'interruttore che collega e scollega la terra.

### 2.3. ALLACCIAMENTO ALLA RETE ELETTRICA:

Collegamento alla rete elettrica

		Fusibili
220 - 230 V~	50 Hz / 60 Hz	T 630 mA L 250 V
240 V~	50 Hz	T 630 mA L 250 V
120 V~	60 Hz	T 1 A L 250 V
100 V~	50 Hz / 60 Hz	T 1 A L 250 V

SI PREGA DI ASSICURARSI CHE SIA RISPETTATA LA CORRETTA TENSIONE E VENGA UTILIZZATO IL CAVO DI COLLEGAMENTO ORIGINALE

**AMPS**

**ACOUSTIC X**

**PANNELLO  
POSTERIORE**



# INFORMAZIONI TECNICHE

Peso	7.5 kg
Dimensioni (LxPxH)	27 x 18 x 28 cm
Risposta in frequenza (@ +/-3 dB)	55 Hz to 20 kHz
Sensibilità (1W/1m) @1 kHz	92.5 dB
Potenza	70 W finale di potenza completamente analogico
SPL Max	108 dB
Altoparlanti	Coaxial 1" tweeter a cupola, 5.5" woofer
Costruzione	12mm laminato di betulla BB
Sistema - Formato	A due vie, bi-amplificato - Bass reflex
Connettore Mic In	XLR
Sensibilità Mic In	-52 dB
Impedenza Mic In	4.7 k $\Omega$
Connettore Instrument In	1/4" jack sbilanciato
Sensibilità Instrument In	-47 dB
Impedenza Instrument In	820 k $\Omega$
Insert	Sul master
Connettore Line Out	1/4" jack
Livello Line Out	0 dBu
Impedenza Line Out	200 $\Omega$
Connettore DI Out	XLR
Livello DI Out	-15 dBu
Impedenza DI Out	200 $\Omega$
Phantom Power (nominale)	24 VDC
Stat Power (10 VDC)	Si
Effetto	Riverbero digitale tipo molla
Preamplificatore	Classe A, nessun feedback negativo, nessun circuito integrato
Montaggio su supporto	n.a.
Versioni disponibili	Legno scuro e antracite

# SIGNAL FLOW

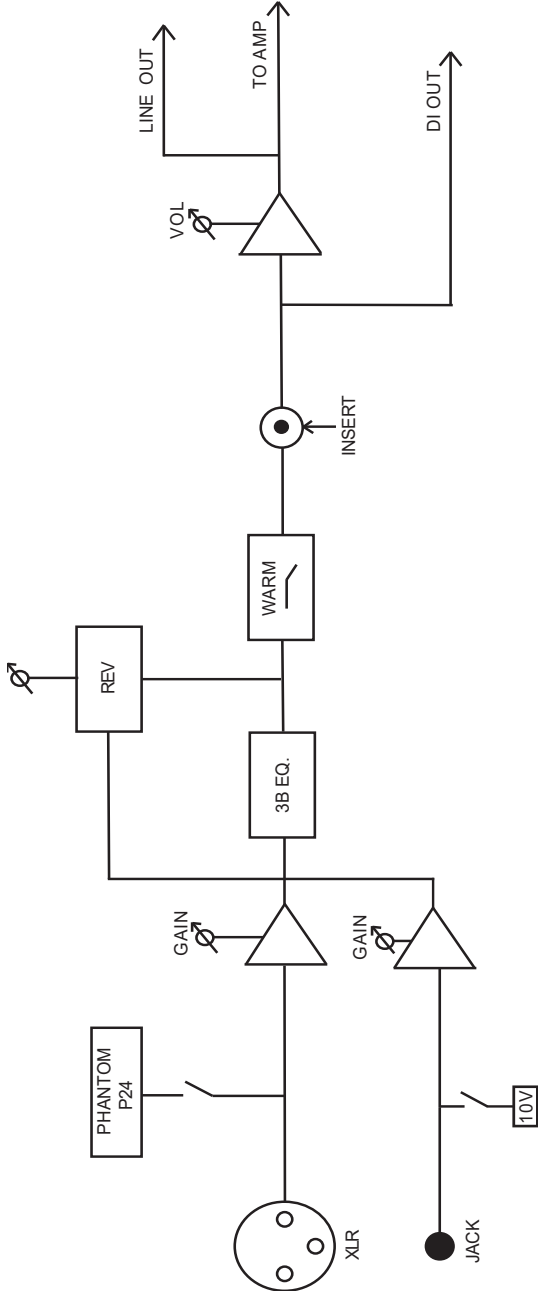

**AMPS**

**ACOUSTIC X**

# FAQ

Dove posso acquistare borse/accessori per l'amplificatore?

Le borse per gli amplificatori, insieme ad altri accessori dei prodotti SCHERTLER, sono disponibili nel negozio online sul sito [www.schertler.com](http://www.schertler.com). È possibile acquistare il prodotto stesso e/o i suoi accessori dalla relativa pagina prodotto.

Posso avere una copia di questo manuale in altre lingue?

Le versioni digitali dei nostri manuali sono disponibili in inglese, italiano, tedesco e francese. Questi possono essere scaricati dalle pagine dei prodotti del sito web di SCHERTLER: [www.schertler.com](http://www.schertler.com)

Posso bypassare l'alimentazione interna e alimentare l'amplificatore tramite batteria?

No, la nostra elettronica di amplificazione è progettata solo per l'alimentazione da rete elettrica. Non è possibile modificare l'amplificatore per "l'alimentazione a batteria". È tuttavia possibile collegare l'amplificatore ad una batteria esterna compatibile con la tensione che può portare il cavo di alimentazione/spina in dotazione all'amplificatore.

L'INSERT I/O permette di inserire effetti su tutti i canali?

Sì, la connessione INSERT funziona sul Master, quindi interessa tutti i canali.

Come posso effettuare i collegamenti per utilizzare un secondo diffusore o amplificatore?

Il modo più semplice per collegare un altoparlante esterno (o un secondo amplificatore attivo) è tramite il LINE OUT o DI OUT.

Qual è il modo migliore per collegare un delay o un altro effetto esterno al mio GIULIA X?

Se al vostro amplificatore è collegato un solo strumento, potete usare la spina INSERT. Per questo collegamento è necessario un cavo a Y.

Il mio microfono a condensatore funzionerà con l'alimentazione phantom a 24 V del GIULIA X?

GIULIA X fornisce molto di più del 24 VDC nominale, ma, poiché non è in realtà effettivamente 48 VDC non possiamo legalmente etichettarlo P48. Tuttavia, la maggior parte dei microfoni moderni funzionerà benissimo. Per ulteriori informazioni tecniche, si rimanda alla sezione FAQ sul sito web di SCHERTLER.



# APPENDICE

## GARANZIA

Tutti i prodotti SCHERTLER sono coperti da una garanzia di fabbrica limitata di due anni (dalla data di acquisto) per i difetti di fabbricazione. I dettagli possono essere richiesti al vostro rivenditore/rappresentante locale.

SCHERTLER SA crede fermamente nel "buon senso". Pertanto, l'uso improprio dei nostri prodotti non è coperto da diritti ottenuti attraverso la nostra politica di garanzia, o attraverso termini e condizioni riconosciuti a livello internazionale. Per ulteriori informazioni sulla garanzia, visitate il sito web di SCHERTLER.

## SMALTIMENTO DEI PRODOTTI

Questo prodotto non deve essere smaltito nei rifiuti domestici generici. Deve essere portato in un centro di smaltimento per rifiuti elettrici / elettronici. Si prega di osservare le normative locali o nazionali che possono essere applicabili in questo caso.

## MARCHI COMMERCIALI

Il nome e il logo SCHERTLER® sono nomi commerciali registrati / marchi registrati di SCHERTLER SA Svizzera. Tutti i prodotti SCHERTLER® utilizzano una tecnologia proprietaria e sono coperti da uno o più brevetti mondiali.

## DISCLAIMER

Tutte le informazioni e le specifiche tecniche qui pubblicate si basano sui dati disponibili al momento della pubblicazione. SCHERTLER è tuttavia costantemente impegnata a migliorare la propria gamma di prodotti e si riserva pertanto il diritto di modificare le specifiche dei prodotti e le informazioni senza preavviso. SCHERTLER non si assume alcuna responsabilità per qualsiasi danno diretto o indiretto (inclusa la perdita di profitto), che derivi da o in relazione alle informazioni contenute nel presente manuale.

## COPYRIGHT

Il presente manuale è di proprietà di SCHERTLER SA e, in quanto tale, è soggetto al diritto d'autore svizzero. Nessuna parte di questo manuale deve essere riprodotta, modificata o distribuita senza il previo consenso di SCHERTLER.

